

# SCIES TAPIS

## 700 PRO

### ● POINTS FORTS

- Pdf éco 380 tr/min
- Large trémie de réception du bois
- Chevalet monté sur palier avec roulement
- Pieds de stabilisation repliables
- Rallonge de chevalet
- Butée de longueur de coupe réglable
- Conception robuste
- Pince de maintien du bois
- Toutes les versions sont possibles :  
PDF éco 380 tr/min, électrique 220 / 380

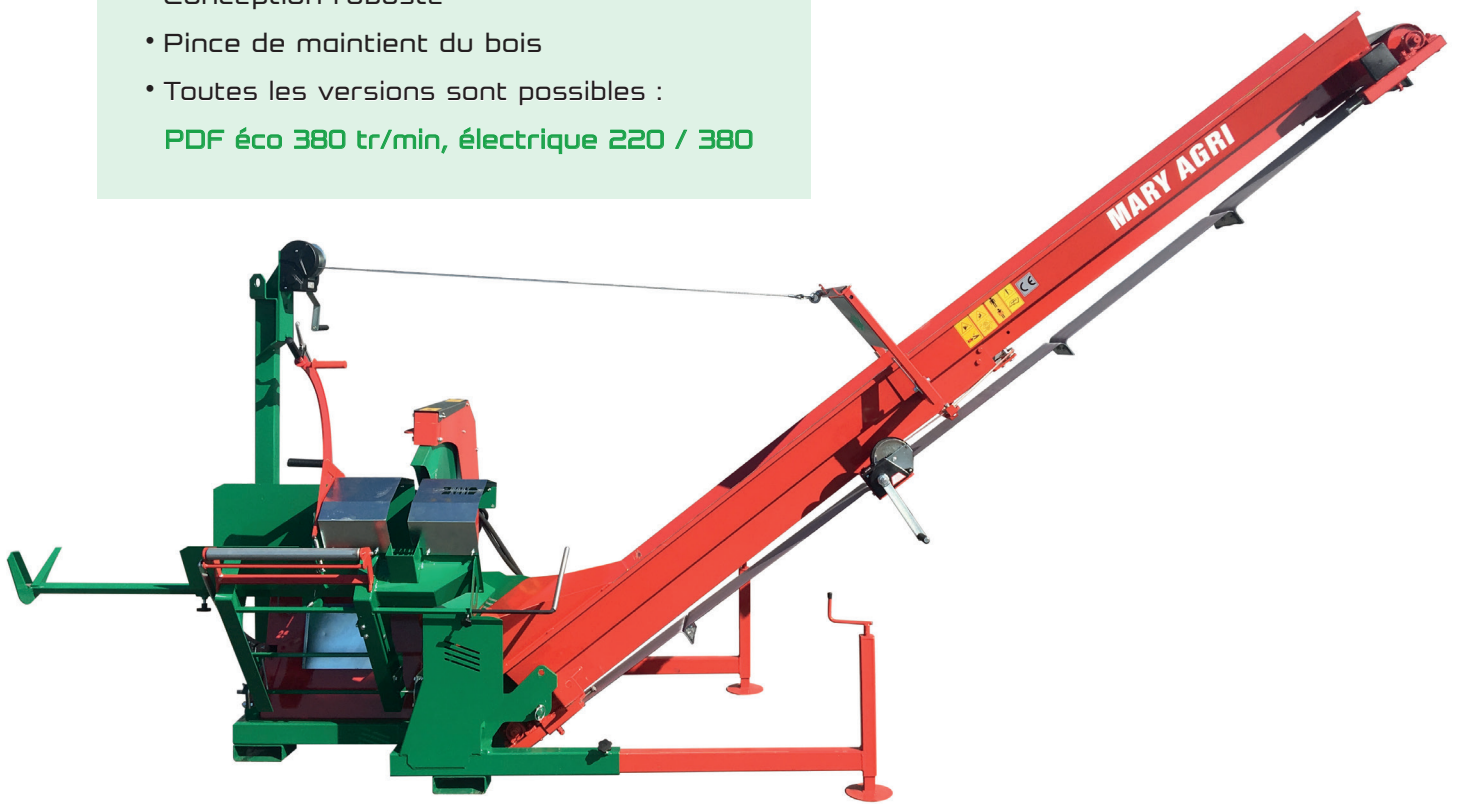

### CARACTÉRISTIQUES TECHNIQUES

#### MODÈLE

Lame carbure (diam).....	.....
Tapis 2 pièces.....	.....
Tapis (largeur en cm).....	.....
Chevalet.....	.....
Courroie d'entraînement.....	.....
Hauteur de chargement Tapis 4 M.....	.....
Hauteur de chargement Tapis 5 M.....	.....
Poids (env kg) Tapis 4 M.....	.....
Poids (env kg) Tapis 5 M.....	.....
Centrale hydraulique pour tapis*.....	.....

#### PRO

Ø 700
4 m ou 5 m
25
Manuel
3
2,7 m
3,3 m
550
600
Option

\* Inclus distributeur avec réglage vitesse

# EQUIPEMENTS

## VERSION PRO



### ..... ● TAPIS

- BANDES INTERCHANGEABLES
- TASSEaux EN ACIER
- GRILLE ANTI-RETOUR



### ..... ● POSITION FERMÉE

- MACHINE COMPACTE

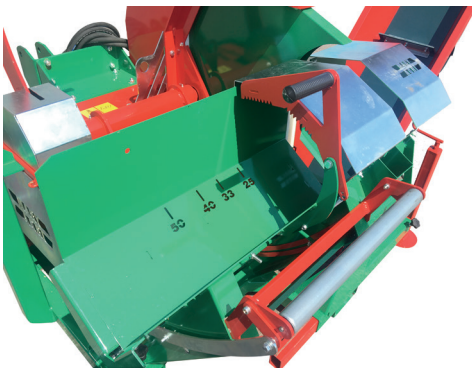

### ..... ● CHEVALET ERGONOMIQUE

- GRADUATION DE COUPE INTÉGRÉ
- SUR PALIER AVEC ROULEMENT



### ..... ● BUTÉE

- LONGUEUR DE COUPE RÉGLABLE