

REMORQUES ET GRUES

Remorque 8T + 430, 520, 550 ou 670



● POINTS FORTS

- À partir de 55 cv
- Ensemble compact et léger pour petit tracteur
- Qualité de fabrication professionnelle
- Flexibles protégés
- Équipement à la carte : ranchets, timon orientable rallonges, Plateforme, 4 roues motrices...etc
- Freins sur 2 roues

DIMENSIONS

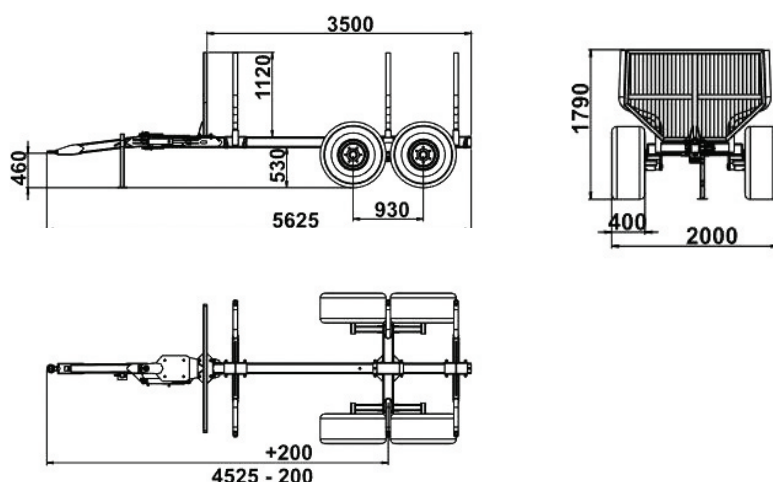

REMORQUE

MODÈLE	8T
Poids total en charge ...	8T
Volume (m ³).....	1,7
Essieu :	Q60 6x205
Roues :	11,5/80R15,3
Freins sur	2 roues
Poids (env kg) :	820

GRUES

MODÈLE	430	520	550	670
Portée de grue (m).....	4,3	5,2	5,5	6,7
Vérins de rotation.....	4	4	4	4
Grappin ouverture (mm) / Volume (m ³)...	939 / 0,12	1130 / 0,17	1132 / 0,17	1230 / 0,22
Distributeur hydraulique.....	XY	XY	On/Off	ON/OFF
Pression de travail (bar).....	180	190	180	190
Capacité de levage brut (kNm)...	27	38	27	39
Angle de rotation.....	370°	380°	370°	380°
Type de béquilles	W	A	W	W
Poids de la grue (env).....	470	950	510	1053