

GRUES

330

● POINTS FORTS

- Clapet de sécurité sur béquille
- Distributeur en croix
- Articulation grand angle
- Rotateur en continu grappin double bielle

STRENX®
PERFORMANCE STEEL



DIMENSIONS

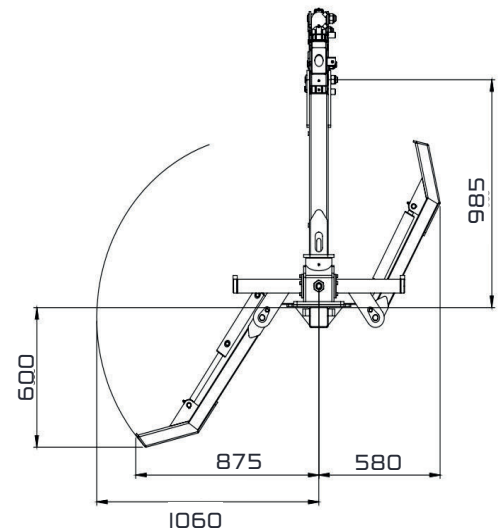
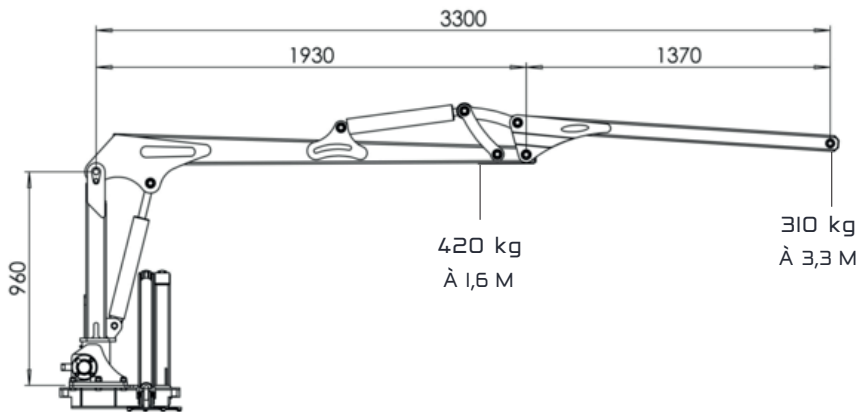

CARACTÉRISTIQUES TECHNIQUES

MODÈLE

Portée de grue (m).....	330	3,3
Capacité de levage 1.6m (kg).....		420
Capacité de levage en bout (kg).....		310
Vérins de rotation.....		2
Grappin ouverture (mm) / Volume (m ³).....		749 / 0,08
Distributeur hydraulique.....		XY
Pression de travail (bar).....		175
Capacité de levage brut (kNm).....		12
Angle de rotation.....		370°
Type de béquilles.....		W
Poids de la grue (env kg).....		170
Compatibilité.....		ISS ou routière