

GRUES 3 POINTS

850



STRENX®
PERFORMANCE STEEL

● POINTS FORTS

- Vérin de levage protégé
- Grue professionnelle
- Capacité de levage élevée
- Rattrapage d'usure des glissières du télescope
- Vérin de béquille protégé
- Béquilles pantographes
- Distributeur au choix :
 - ON/OFF,
 - Joystick électrique,
 - Radio
- Fléchissements du télescope protégés à l'intérieur du bras

DIMENSIONS

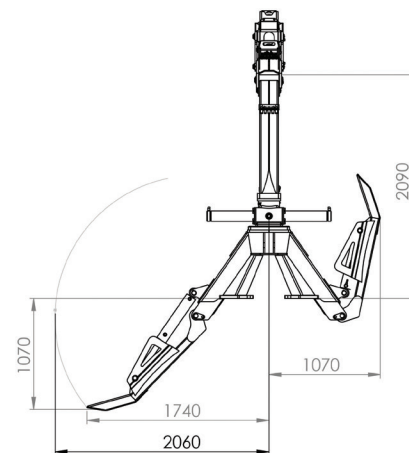
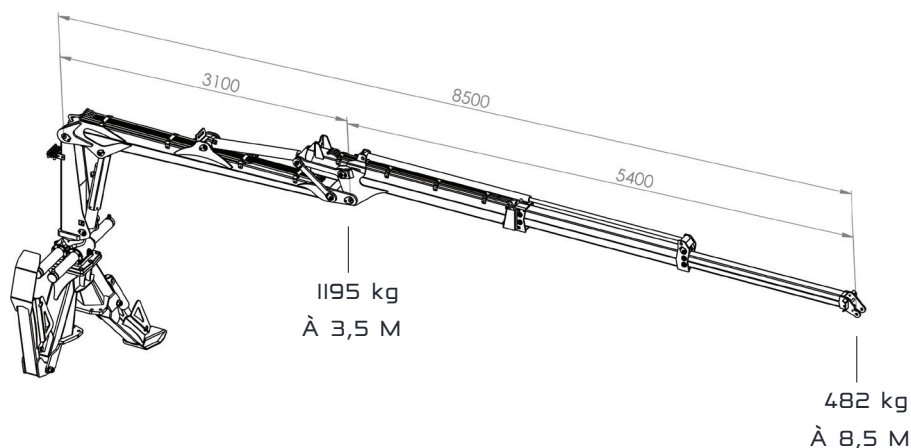

CARACTÉRISTIQUES TECHNIQUES

MODÈLE

850

Portée de grue (m).....	8,5
Capacité de levage 3,5m (kg).....	1195
Capacité de levage en bout (kg).....	482
Vérins de rotation.....	4
Grappin ouverture (mm) / Volume (m ³).....	1500 / 0.23
Distributeur hydraulique.....	Au choix
Pression de travail (bar).....	190
Angle de rotation.....	380°
Type de béquilles.....	W
Poids de la grue (env kg).....	1325
Compatibilité.....	3 points, 11.3T, 14.5T 16.5T, 18.5T