

# GRUES 3 POINTS

## 550

### ● POINTS FORTS

- Vérin de levage protégé
- Capacité de levage élevé
- Clapet de sécurité sur béquille
- Béquille 3 points et platine remorque
- Vérins de béquille intégré
- Frein de balancier
- Articulation grand angle



### DIMENSIONS

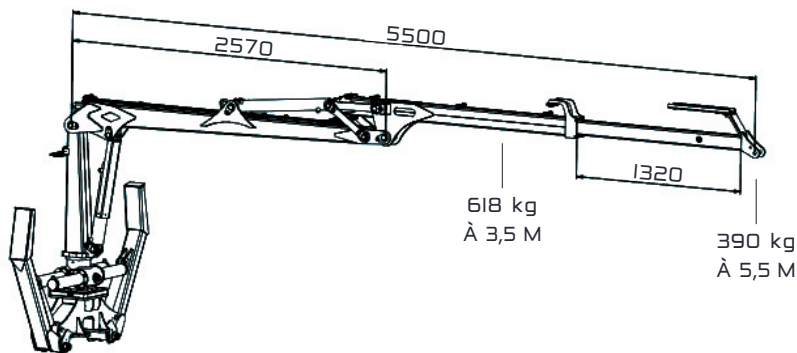

### CARACTÉRISTIQUES TECHNIQUES

#### MODÈLE

**550**

Portée de grue (m).....	5,5
Capacité de levage 3,5m (kg).....	618
Capacité de levage en bout (kg).....	390
Vérins de rotation.....	4
Grappin ouverture (mm) / Volume (m <sup>3</sup> ).....	1130 / 0,17
Distributeur hydraulique.....	ON/OFF
Pression de travail (bar).....	180
Capacité de levage brut (kNm).....	27
Angle de rotation.....	370°
Type de béquilles.....	W
Poids de la grue (env kg).....	510
Compatibilité.....	3 points 30S, 4.5T <b>119</b> 6T, 8T