

# GRUES 3 POINTS

## 520



**STRENX®**  
PERFORMANCE STEEL

### ● POINTS FORTS

- Vérin de levage protégé
- Capacité de levage élevé
- Clapet de sécurité sur béquille
- Béquille 3 points et platine remorque
- Vérins de béquille intégré
- Frein de balancier
- Articulation grand angle

### DIMENSIONS

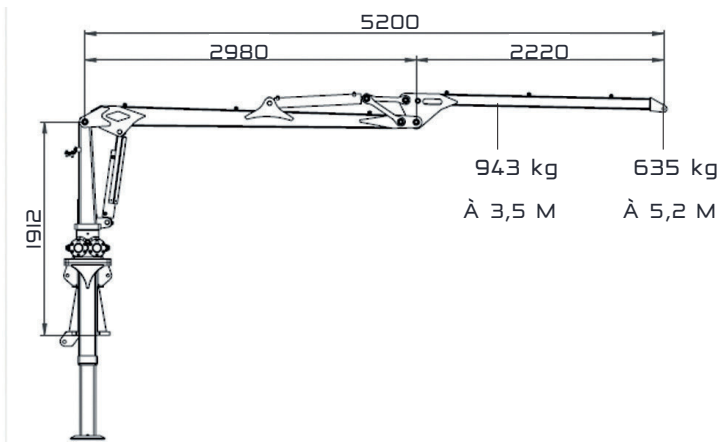

### DÉTAILS

3 points .....



Chape freinée .....



## CARACTÉRISTIQUES TECHNIQUES

### MODÈLE

	<b>520</b>
Portée de grue (m).....	5,2
Capacité de levage 3,5m (kg).....	943
Capacité de levage en bout (kg).....	635
Vérins de rotation.....	4
Grappin ouverture (mm) / Volume (m <sup>3</sup> ).....	1130 / 0.17
Distributeur hydraulique.....	XY
Pression de travail (bar).....	190
Capacité de levage brut (kNm).....	38
Angle de rotation.....	380°
Type de béquilles.....	A
Poids de la grue (env kg).....	950
Compatibilité.....	3 points 8T, 11.3T, 14.5T 16.5T, 18.5T