

# GRAPPINS COUPEURS AVEC TILT PENDULAIRES

## COUPTILT500



### ● POINTS FORTS

- Montage pendulaire pelle ou grue
- Conception robuste
- Seulement 4 flexibles hydrauliques :  
2 pour la rotation et 2 pour  
l'ouverture/fermeture, tronçonneuse  
et tilt (valve séquentielle)
- Pas besoin de limiteur de pression
- Châssis renforcé
- Inclinaison du grappin jusqu'à 90°
- Tilt de série
- Guide et chaîne Iggesund fabricant  
haut de gamme Suédois

### DIMENSIONS

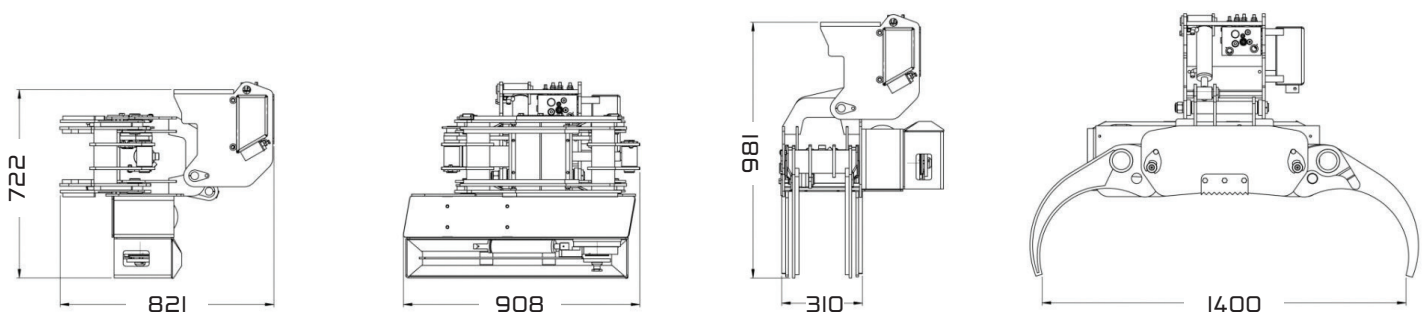

### CARACTÉRISTIQUES TECHNIQUES

#### MODÈLE

Ouverture max de coupe (mm).....	.....
Volume (m <sup>3</sup> ).....	.....
Diamètre max du grappin (mm).....	.....
Force (daN).....	.....
Hauteur mx. (mm).....	.....
Capacité de charge (kg).....	.....
Pelle (t).....	.....
Grue (t/m).....	.....
Pression max. (bar).....	.....
Débit d'huile recommandé (l/min).....	.....
Poids (kg).....	.....

#### COUPTILT500

1400
0,22
500
1275
722
2500
8-12
20-60
250
50-100
293