

GRAPPINS COUPEURS

FORCOUP20 - FORCOUP30 - FORCOUP45



● POINTS FORTS

- Grande capacité de coupe
- Graisseurs protégés
- Lame de coupe résistante Hardox
- Coupe précise et rapide
- Pas besoin de limiteur de pression
- Peut couper et charger

DIMENSIONS

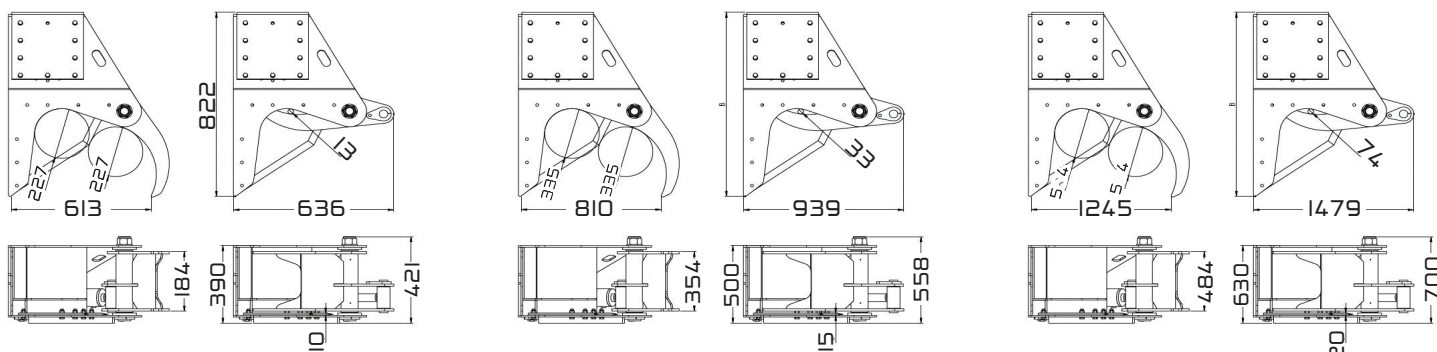

FORCOUP20

FORCOUP30

FORCOUP45

CARACTÉRISTIQUES TECHNIQUES

MODÈLE	FORCOUP20	FORCOUP30	FORCOUP45
Diamètre max de coupe (mm).....	200	300	450
Force (daN).....	8800	18250	27000
Ouverture max du grappin (mm).....	613	810	1245
Hauteur mx. (mm).....	421	558	700
Pression max. (bar).....	250	300	300
Débit d'huile recommandé (l/min).....	35	60	120
Pelle (t).....	2-6	6-15	15-30
Poids (kg).....	114	292	853