

COMBINES BOIS DE CHAUFFAGE

D460

● POINTS FORTS

- Combiné économique et fiable sans électronique
- Rapidité : temps de cycle très court
- Tapis entrée le plus long du marché
- A commande Joystick
- Fendeuse ultra rapide
- Tapis évacuation orientable
- Tapis évacuation à chaîne : fiable et puissant
- Tapis ameneur avec rouleau denté hydraulique
- Maintien du bois avec rouleau hydraulique
- Disponible en version :
PDF éco 450tr/min ou Mixte PDF + électrique 380V/22KW



DIMENSIONS

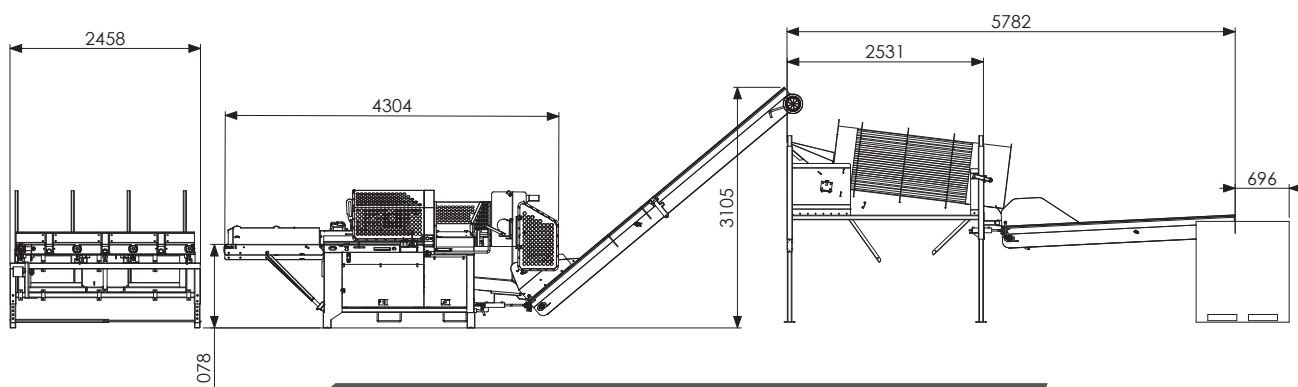

CARACTÉRISTIQUES TECHNIQUES

MODÈLE

Diam de coupe (cm).....	D460
Longueur coupe (cm).....	46
Fendeuse (T).....	25 à 55
Réglage hauteur du coin.....	18
Type de commande.....	HYDRAULIQUE
Puissance tracteur +/- (cv).....	JOYSTICK
Réservoir (L).....	70
Vitesse PDF (tour/min).....	135
Dimensions (mm / L x l x h).....	450
Poids PDF (kg).....	3250 x 1240 x 2510
	1500