

# COMBINES BOIS DE CHAUFFAGE

## C900 2 PRO+

### ● POINTS FORTS

- Lame de scie circulaire 900mm au carbure
- Combiné économique en entretien et fiable
- Temps de cycle très court
- Tapis entrée le plus long du marché
- A commande Joytick
- Fendeuse ultra rapide
- Tapis évacuation orientable
- Tapis évacuation à chaîne
- Système optimi de serie
- Disponible en version :  
PDF éco 400-450tr/min +  
électrique 380V/15KW ou mixte

**PALAX®**



### DIMENSIONS

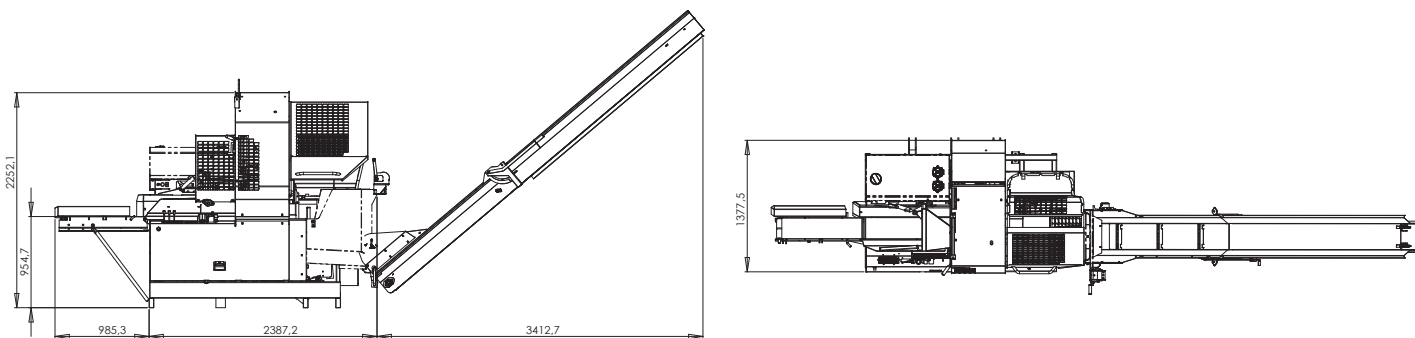

### CARACTÉRISTIQUES TECHNIQUES

#### MODÈLE

	C900 2 PRO+
Diam de coupe [cm].....	37
Longueur coupe [cm].....	25 à 55
Fendeuse [T].....	10
Réglage hauteur du coin.....	HYDRAULIQUE
Type de commande.....	JOYSTICK
Puissance tracteur +/- [cv].....	40
Réservoir [L].....	120
Vitesse PDF [tour/min].....	400-450
Dimensions [mm / L x l x h].....	2850 x 1500 x 2450
Poids PDF [kg].....	1800