

COMBINES BOIS DE CHAUFFAGE

CI000 PRO

● POINTS FORTS

- Lame de scie circulaire 1000mm au carbure
- Combiné économique en entretien et fiable
- Temps de cycle très court
- Tapis entrée le plus long du marché
- Commande Joytick
- Fendeuse ultra rapide
- Tapis évacuation orientable
- Tapis évacuation à chaîne
- Système optimi de serie
- Disponible en version :
PDF éco 400-450tr/min
+ électrique 380V/15KW



DIMENSIONS

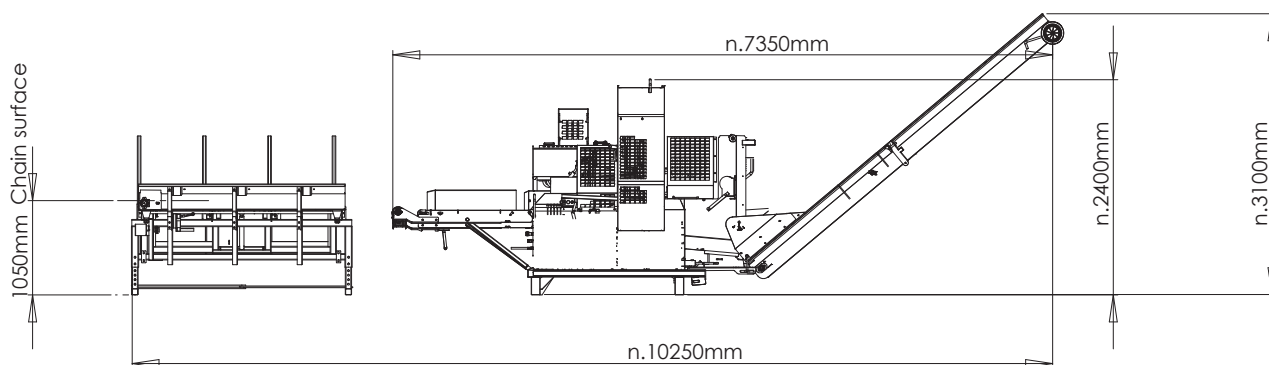

CARACTÉRISTIQUES TECHNIQUES

MODÈLE

MODÈLE	CI000 PRO
Diam de coupe (cm).....	40
Longueur coupe (cm).....	25 à 55
Fendeuse (T).....	16
Réglage hauteur du coin.....	HYDRAULIQUE
Type de commande.....	JOYSTICK
Puissance tracteur +/- (cv).....	40
Réservoir (L).....	160
Vitesse PDF (tour/min).....	400-450
Dimensions (mm / L x l x h).....	3250 x 1750 x 2530
Poids PDF (kg).....	1900