

BENNES PRENEUSES

BP 50L - 80L

● POINTS FORTS

- Grappins robustes et efficaces
- Adaptable sur grue
- Conception robuste
- Graisseurs protégés



DIMENSIONS

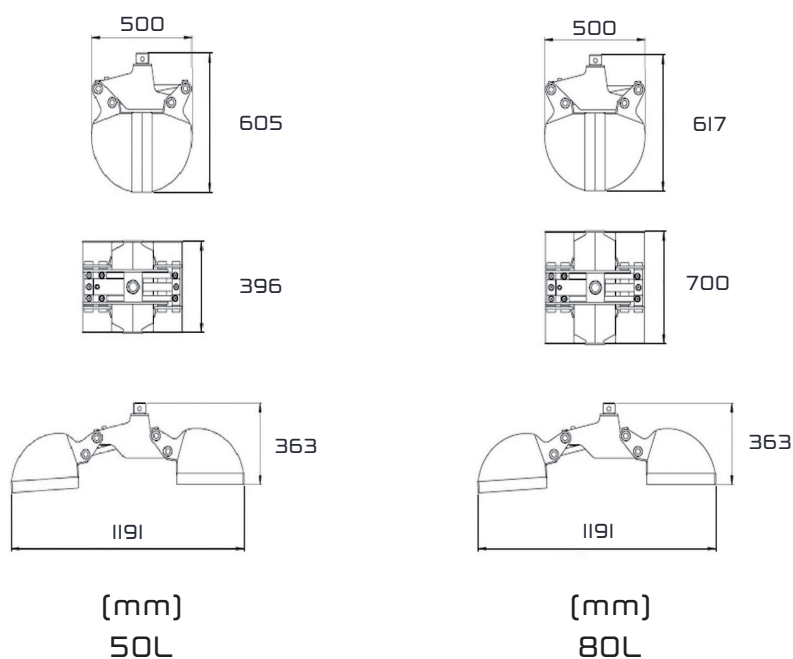

CARACTÉRISTIQUES TECHNIQUES

MODÈLE

	BP 50L	BP 80L
Ouverture (mm).....	1200	1200
Capacité (L).....	50	80
Largeur (cm).....	40	70
Rotateur	Pivot IT	Pivot 3T
Poids (kg).....	54	61